

TP-702NS

AUTOMATISCH OMSNOERINGSMACHINE

42 omsnoeringen per minuut!

De Getra TP-702NS is een volledig automatische omsnoeringsmachine, uitermate geschikt voor het omsnoeren van bundels kranten, mailings, drukwerk, omslagen...

Met zijn hoge omsnoeringsnelheid, kan deze machine in nagenoeg elke productielijn geïntegreerd worden en ingezet worden voor uiteenlopende applicaties.



Kenmerken

- Stevige en compacte omsnoeringskop
- Automatische bandspanningcontrole voor verschillende bundelafmetingen (*gepatenteerd*)
- Dubbele pneumatische pers
- Voor-en achterwaartse interlock
- Volledig automatische werking met variabele bandsnelheid
- Makkelijke toegankelijke omsnoeringskop (*gepatenteerd*)
- Automatische zelf-regelende omsnoeringsgeleiding (*gepatenteerd*)
- Siemens PLC
- Vrije toegang tot bandkanaal (*gepatenteerd*)
- Automatisch uitsmijten einde band
- Tafelhoogte verstelbaar tussen 800 - 900 mm

TP-702NS

State of the art omsnoeringskop

De omsnoeringskop kan uit de machine geschoven worden, zonder de machine uit de productielijn te moeten halen! Dankzij dit uiterst gebruiksvriendelijk design, kan onderhoud snel en efficiënt uitgevoerd worden.

De omsnoeringskop van de TP-702NS gebruikt de laatste technologie van koolstofborstelvrije gelijkstroom motoren. Deze motoren worden in Duitsland gemaakt en zijn uitzonderlijk nauwkeurig en betrouwbaar.

Het omsnoeringskanaal is snel en makkelijk toegankelijk zonder gereedschappen.

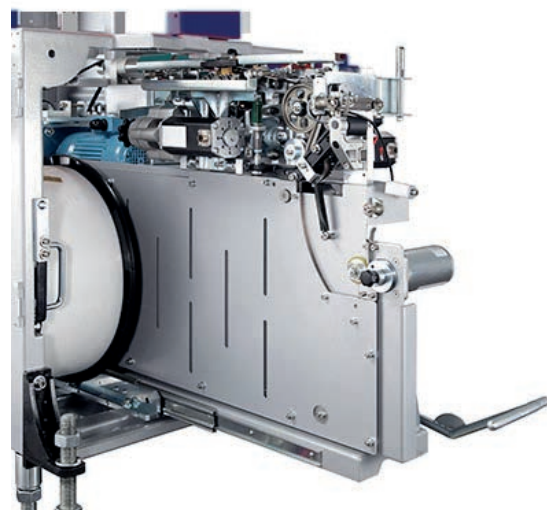

Technische kenmerken

Capaciteit	Enkel omsnoeren : 42 bundels/minuut Dubbel omsnoeren : 24 bundels/minuut
Minimum bundelafmeting	Breedte 120 mm x hoogte 10 mm
Maximum bundelafmeting	Breedte 500 mm x hoogte 390 mm
Snelheid transportband	10 - 60 m/min
Bundelgewicht	Max 25kg
Breedte omsnoeringsband	5mm, 6mm of 9mm PP-band
Dikte omsnoeringsband	0,35 - 0,65 mm
Bandspanning	1 - 32 kg
Electriciteit	230 V monofasig of 380 V driefasig
Vermogen	1 kW
Persluchtverbruik	2,65 l / cyclus (6 bar)
Gewicht	430 kg

TP-702NS

Afmetingen

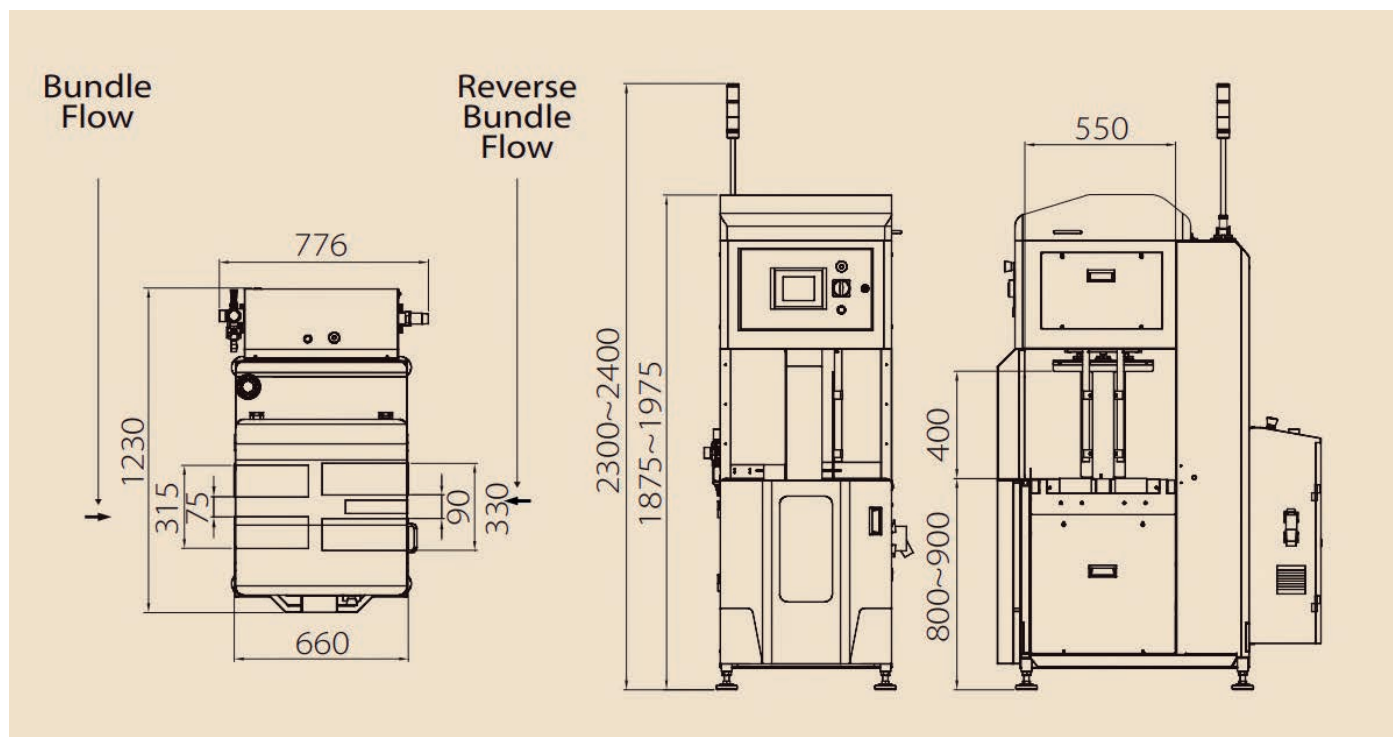

Opties

- Energiebesparende doorvoer met auto "slaapstand"
- 3-kleurig alarmlicht met "omsnoeringsband laag" sensor
- Zachte pers voor convexe bundels
- Lager instelbare tafelhoogte : 730 mm - 830 mm
- Automatisch "rechtzetten" bundel
- Omgekeerde bundel doorvoer
- Bypass van bundels met lage hoogte

